



**STARKE PARTNER.
ROBUSTE STAPLER.**

Elektro-Gabelhubwagen P1.3- 30

1 300 – 3 000 kg



P1.3 P1.6 P1.8 P2Q P2Q, P22 P25 P30

KEMMZEICHEN	1.1	Hersteller	
	1.2	Typzeichen des Herstellers	
	1.3	Antrieb Elektro, Diesel, Benzin, Treibgas, Netzelektro	
	1.4	Bedienung Hand, Geh, Stand, Sitz, Kommissionierer	
	1.5	Tragfähigkeit/Last	Q (kg)
	1.6	Lastschwerpunkt	c (mm)
	1.7	Lastabstand	x (mm)
	1.8	Radstand	y (mm)

HYSTER		HYSTER		HYSTER	
P1.3		P1.6		P1.8 AC	
Elektro		Elektro		Elektro	
Geh		Geh		Geh	
1 300		1 600		1 800	
600		600		600	
1 001		1 001		1 007	
1 331		1 331		1 337	

GEWICHTE	2.1	Eigengewicht	kg
	2.2	Achslast mit Last vorn/hinten	kg
	2.3	Achslast ohne Last vorn/hinten	kg

292		396		503	
452	1 140	699	1 297	806	1 497
229	63	307	89	399	104

RÄDER UND FAHRWERK	3.1	Bereifung Vollgummi, Polyurethan, Vulkollan vorn/hinten	
	3.2	Reifengröße, vorn	
	3.3	Reifengröße, hinten	
	3.4	Zusatzräder (Abmessungen)	
	3.5	Räder, Anzahl vorn/hinten (X = angetrieben)	
	3.6	Spurweite, vorne	b ₁₀ (mm)
	3.7	Spurweite, hinten	b ₁₁ (mm)

Poly/Vulkollan		Poly/Vulkollan		Poly/Vulkollan	
Ø 230 x 75		Ø 230 x 75		Ø 230 x 75	
Ø 85 x 114		Ø 85 x 114		Ø 85 x 90	
Ø 100 x 40		Ø 100 x 40		Ø 100 x 40	
1x+2	2	1x+2	2	1x+2	2
470		470		470	
395		395		395	

GRUNDABMESSUNGEN	4.4	Hubhöhe	h ₃ (mm)
	4.9	Höhe Deichsel in Fahrstellung min./max.	h ₁₄ (mm)
	4.15	Höhe gesenkt	h ₁₃ (mm)
	4.19	Gesamtlänge	l ₁ (mm)
	4.20	Länge einschliesslich Gabelrücken ❖	l ₂ (mm)
	4.21	Gesamtbreite	b ₁ /b ₂ (mm)
	4.22	Gabelzinkenmaße	s/e/l (mm)
	4.25	Gabelaußenabstand	b ₅ (mm)
	4.32	Bodenfreiheit Mitte Radstand	m ₂ (mm)
	4.33	Arbeitsgangbreite bei Palette 1000 x 1200 mm quer ❖	Ast (mm)
4.34	Arbeitsgangbreite bei Palette 800 x 1200 mm längs ❖	Ast (mm)	
4.35	Wenderadius ❖	W _a (mm)	

130		130		130	
735	1 200	735	1 200	735	1 200
85		85		88	
1 683		1 683		1 683	
500		500		500	
700		700		700	
55	170	1 180	55	170	1 180
560		560		560	
20		20		20	
1 711		1 711		1 711	
1 911		1 911		1 911	
1 512		1 512		1 518	

LEISTUNGSDATEN	5.1	Fahrgeschwindigkeit mit / ohne Last	km/h
	5.2	Hubgeschwindigkeit mit / ohne Last	m/s
	5.3	Senkgeschwindigkeit mit / ohne Last	m/s
	5.8	Maximale Steigfähigkeit mit / ohne Last	%
	5.10	Betriebsbremse	

5,5	5,5	5,5	6,0	6,0	6,0
0,030	0,044	0,032	0,046	0,037	0,049
0,08	0,08	0,08	0,08	0,039	0,037
5	20	10	20	10	20
Elektromagnetisch		Elektromagnetisch		Elektromagnetisch	

E-MOTOR	6.1	Fahrmotor, Leistung S2 60 min	kW
	6.2	Hubmotor, Leistung bei S3 15%	kW
	6.3	Batterie nach DIN 43531/35/36 A,B,C, nein	
	6.4	Batteriespannung, Nennkapazität K5	V/Ah
	6.5	Batteriegewicht	kg
	6.6	Energieverbrauch nach VDI-Zyklus	kWh/h

0,8		0,8		1,2	
1 □		1 □		1	
Nein		Nein		Nein	
24	55 ●	24	150	24	150-200
40		144		150-225	
0,38		0,41		0,40	

8.1	Fahrsteuerung	
8.4	Schallpegel, Fahrerohr nach DIN 12 053	dB(A)

MOSFET		MOSFET		MOSFET	
<70		<70		<70	

Technisches Datenblatt nach VDI 2198

Ausrüstung und Gewicht:

Die Gewichtsangaben (Zeile 2.1) basieren auf folgender Ausstattung:

Vollständiger Stapler mit 170 mm (P1.3-P1.6-P2.0-P2.0L-P2.2) breiten Gabeln und Polyurethan/Vulkollan-Antriebs- und Lasträdern. Vollständiger Stapler mit 180 mm (P2.5-P3.0) breiten Gabeln, Polyurethan/Vulkollan-Antriebs- und Lasträdern.

HYSTER		HYSTER		HYSTER		HYSTER		HYSTER		
P2.0 AC		P2.0L AC		P2.2 AC		P2.5		P3.0		1.1
Elektro		Elektro		Elektro		Elektro		Elektro		1.2
Geh		Geh		Geh		Geh		Geh		1.3
2 000		2 000		2 200		2 500		3 000		1.4
600		600		600		600		600		1.5
1 007		1 007		1 007		965		965		1.6
1 337		1 409		1 409		1 530		1 530		1.7
										1.9

KENNZEICHEN

503		523		530		760		780		
876	1 627	883	1 640	955	1 775	1 075	2 185	1 196	2 584	2.1
399	104	415	108	422	108	570	190	590	190	2.2
										2.3

GEWICHTE

Poly/Vulkollan		Poly/Vulkollan		Poly/Vulkollan		Poly/Vulkollan		Poly/Vulkollan		
Ø 230 x 75		Ø 230 x 75		Ø 230 x 75		Ø 260 x 95		Ø 260 x 95		3.1
Ø 85 x 90		Ø 85 x 90		Ø 85 x 90		Ø 85 x 70		Ø 85 x 70		3.2
Ø 100 x 40		Ø 100 x 40		Ø 100 x 40		Ø 100 x 40		Ø 100 x 40		3.3
1x+2	2	1x+2	2	1x+2	2	1x+2	4	1x+2	4	3.4
470		470		470		485		485		3.5
395		395		395		380		380		3.6
										3.7

RÄDER UND FAHRWERK

130		130		130		120		120				
735	1 200	735	1 200	735	1 200	650	1 325	650	1 325	4.4		
88		88		88		85		85		4.9		
1 683		1 755		1 755		1 888		1 888		4.15		
500		572		572		732		732		4.19		
700		700		700		735		735		4.20		
55	165	1 183	55	170	1 183	55	180	1 156	55	180	1 156	4.21
560		560		560		560		560		4.22		
20		20		20		30		30		4.25		
1 711		1 783		1 783		1 887		1 887		4.32		
1 911		1 983		1 983		2 087		2 087		4.33		
1 518		1 590		1 590		1 652		1 652		4.34		
										4.35		

GRUNDABMESSUNGEN

6,0		6,0		6,0		5,7		6,0		5,5		6,0		
0,037	0,049	0,037	0,049	0,037	0,049	0,029	0,037	0,029	0,037	0,029	0,037	0,029	0,037	5.1
0,039	0,037	0,039	0,037	0,039	0,037	0,048	0,044	0,048	0,044	0,048	0,044	0,048	0,044	5.2
10	20	10	20	10	20	8	20	5	20	5	20	5	20	5.3
Elektromagnetisch		Elektromagnetisch		Elektromagnetisch		Elektromagnetisch		Elektromagnetisch		Elektromagnetisch		Elektromagnetisch		5.8
														5.10

LEISTUNGSDATEN

1,2		1,2		1,2		2,6		2,6		
1		1,4 ◆		1,4 ◆		1,4 ◆		1,4 ◆		6.1
Nein		DIN 43535 B		DIN 43535 B		Nein		Nein		6.2
24	150-200	24	220 (250) ■	24	220 (250) ■	24	300 ○	24	300 ○	6.3
150-225		222 (240)		222 (240)		233		233		6.4
0,41		0,43		0,45		0,47		0,50		6.5
										6.6

E-MOTOR

MOSFET		MOSFET		MOSFET		MOSFET		MOSFET		
<70		<70		<70		<70		<70		8.1
										8.4

Gabeln:

P1.3-P1.6-P2.0-P2.0L-P2.2 55 x 170 x 1 180 mm lang
P2.5L-3.0 55 x 180 x 1 156 mm lang

Gabelabstand:

Innen nach innen: 220 mm (P1.3-P1.6-P2.0-P2.0L-P 2.2) 200 mm (P2.5-3.0)
Außen nach außen: 560 mm

Andere Gabelängen und -breiten optional.

Stapler-Abmessungen

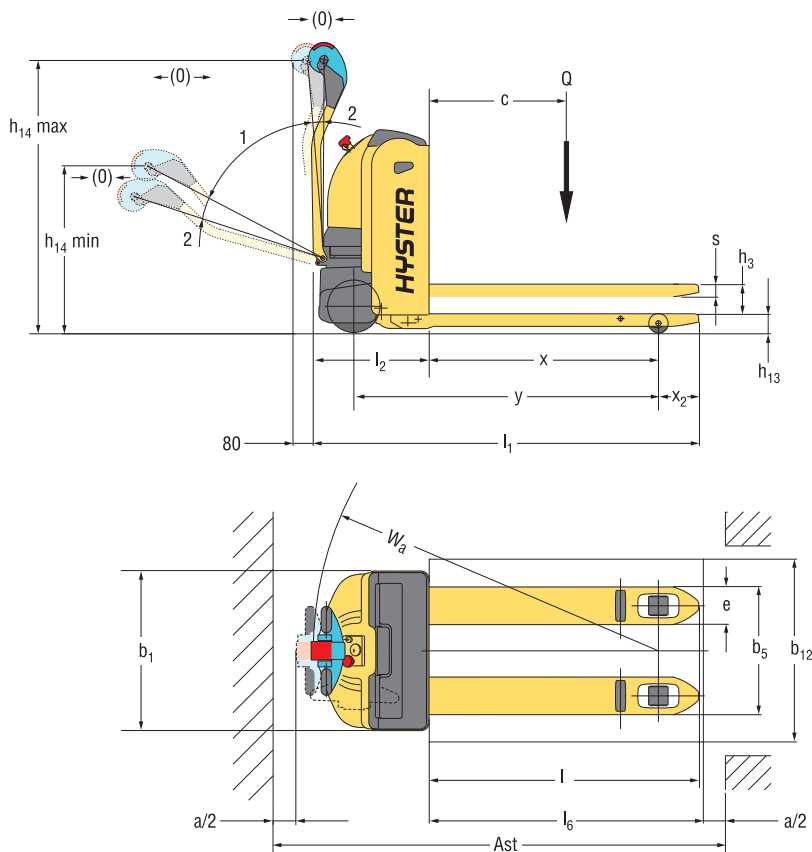

$$Ast = W_a + l_6 - x + a \text{ (siehe Zeilen 4.33 \& 4.34)}$$

$$a = 200 \text{ mm}$$

HINWEIS:

Die technischen Daten werden durch den Zustand des Fahrzeugs, dessen Ausstattung und die Art und die Bedingungen des Betriebsbereichs beeinflusst. Sollten diese Daten kritisch sein, sollten Sie die geplante Anwendung mit Ihrem Händler besprechen.

- ❖ Deichsel in senkrechter Stellung (Für Krieschgeschwindigkeit).
- Max. Batterie Kapazität = 24/300 V/Ah mit Nicht-Din-Batterie (keine seitliche Batterieentnahme Option mit dieser Batterie gröÙe erhältlich).
- Verfügbar mit DIN Batterie 43535 B 210-250 Ah
- Batteriespannung Nennkapazität K 2
- ◆ Leistung bei S3 6%
- Leistung bei S3 9%

Bemerkung

Sorgfalt ist immer dann gefordert, wenn Lasten angehoben transportiert werden. Bei angehobenem Gabelträger/angehobener Last reduziert sich die Stabilität des Fahrzeugs. Bediener müssen ausgebildet sein und die in der Bedienungsanleitung aufgeführten Hinweise beachten.

Änderungen vorbehalten. Abbildungen können Sonderausstattungen zeigen, die nicht zum Standardlieferungsumfang gehören.



Sicherheit:
Dieser Stapler entspricht den derzeit gültigen EU-Bestimmungen.

Produktmerkmale

Verlässlichkeit

- Die langlebige Rahmenkonstruktion mit geschweißten Gabeln sorgt für eine hohe Stabilität des Staplers und ermöglicht das Handling schwerer Lasten.
- Das Batteriefach ist mit einer verstärkten Stoßstange ausgestattet, die den Stapler vor Kollisionen schützt.
- Schwerlastfähige Tandemlasträder bieten hervorragende Laststabilität bei unebenen Flächen und ermöglichen den Transport schwerer Lasten.
- Die Konstruktion mit geschweißten Gabeln und fester (P1.3 & P1.6-P2.2) oder verstellbarer (P2.5-P3.0) Zugstange gewährleistet ein sanftes Heben und Senken.

Produktivität

- Der an den Gabelspitzen angebrachte Unterschutz (P1.3 & P1.6-P2.2) oder Ein-/Ausgangsrollen (P2.5-P3.0) ermöglichen ein schnelles und reibungsloses Bewegen der Lasten.
- Die einstellbaren Leistungsparameter bieten die Möglichkeit, den Stapler für die jeweiligen Anforderungen von Bediener und Anwendung zu konfigurieren.
- Es stehen unterschiedliche Tragfähigkeiten, Motoren und Batteriegrößen zur Verfügung, so dass der Stapler ideal an die Anwendungsanforderungen angepasst werden kann.
- Das robuste Chassis trägt zur Optimierung der Wendigkeit und der Produktivität bei.
- Die Hochfrequenz-MOSFET-Kombisteuerung steuert Antrieb und Hydraulik, ermöglicht progressive Geschwindigkeitskontrolle und optimiert die Energieeffizienz.
- Leistungsfähige Drehstromtechnologie ermöglicht bei den Modellen P1.8-P2.2 eine überlegende Leistungsfähigkeit und verbesserte Produktivität pro Stunde.
- Durch das integrierte Ladegerät des P1.3 & P1.6 (optional beim P1.8-P3.0) kann der Stapler an jedem Ort wieder aufgeladen werden.
- Das P1.3 Modell ist speziell für leichtere Anwendungen konstruiert worden, bei denen man nur eine geringe Nutzungs- und Leistungsanforderung hat. Um die Traktion mit der leichten Batterie zu verbessern gibt es bei dem P1.3 eine höhenverstellbare Lenkrolle.

Ergonomie

- Die automatische Bremssteuerung ist je nach Leistungsstufe einstellbar: Weich/Mittel/Hart (P1.3, P1.6, P2.5, P3.0).
- Der Deichselkopf wurde ergonomisch gestaltet, um dem Bediener den höchstmöglichen Komfort zu bieten und so Ermüdungserscheinungen vorzubeugen.
- Durch die Heben-/Senken-Steuertasten in doppelter Ausfertigung kann der Stapler mit links oder rechts bedient werden, ganz nach Vorliebe des Bedieners.
- Leicht ansprechende Flügelschalter steuern Fahrtrichtung, Geschwindigkeit und Bremsen, wodurch Start, Beschleunigung und Bremsen besonders sanft ausgeführt werden können.
- Eine Steuertaste für den Kriechgang ermöglicht das Bewegen des Staplers bei senkrechter Stellung der Deichsel, so dass der Bediener auch auf begrenztem Raum effizient arbeiten kann.
- Der Stapler ist serienmäßig mit einer Rückrollsperrung ausgestattet, um beim Be- und Entladen unkontrollierte Fahrgeschwindigkeiten und Rückrollen an Rampen zu verhindern.
- Die Tandemlasträder passen sich der Bodenbeschaffenheit an, wodurch ein noch ruhigerer Betrieb gewährleistet wird.

Betriebskosten

- Die Kraft wird über schrägverzahnte Zahnräder übertragen, die sich im Ölbad befinden, um die Abnutzung der Teile zu verringern.
- Durch den leichten Zugang zum Motor und allen wichtigen Bauteilen wird die Stillstandzeit reduziert.
- Verlängerte Wartungsintervalle (12 Monate oder 1.000 Stunden).
- Regeneratives Bremsen erhöht die Bremswirkung und reduziert Wartungskosten.

Wartungsfreundlichkeit

- Auf dem Display der Borddiagnose kann eventueller Wartungsbedarf frühzeitig abgelesen werden.
- Der Stapler ist serienmäßig mit Betriebsstundenzähler und Batterieentladeanzeige mit Hubunterbrechung ausgestattet (optional beim P1.6), die dem Bediener anstehenden Ladebedarf anzeigt.

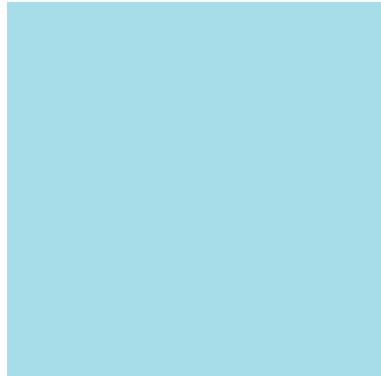

Starke Partner, Robuste Stapler für Anspruchsvolle Einsätze Überall.

Hyster bietet die komplette Palette an Flurförderzeugen an; von Lagertechnik, verbrennungsmotorische und elektrische Gegengewichtsstapler, bis hin zu Containerstaplern und Reachstackern.

Hyster hat sich verpflichtet, weit mehr als nur ein Gabelstaplerhersteller zu sein. Unser Ziel ist es, Ihnen eine umfassende Partnerschaft zu bieten, die in der Lage ist, alle Aufgaben Ihres Materialfördergeschäfts abdecken zu können:

Egal ob Sie eine professionelle Beratung für Ihr Flottenmanagement, einen absolut qualifizierten Kundendienst oder eine zuverlässige Ersatzteilversorgung suchen, Sie können immer auf Hyster zählen.

Unsere hoch qualifizierten Händler bieten Ihnen schnelle Experten-Unterstützung vor Ort. Unsere Händler können Ihnen kosteneffiziente Finanzpakete und effizient verwaltete Wartungsprogramme anbieten, damit Sie immer von der bestmöglichen Wertschöpfung profitieren. Unser Geschäft ist es, Ihre Materialfließaufgaben zu lösen, damit Sie sich heute und morgen uneingeschränkt auf Ihr Kerngeschäft konzentrieren können.



Hyster Europe, Flagship House, Reading Road North, Fleet, Hants GU51 4WD, England.

Tel: +44 (0) 1252 810261

Fax: +44 (0) 1252 770702

Email: infoeurope@hyster.com

<http://www.hyster.com/europe>

Eine Gruppe der NACCO Materials Handling Ltd.

Hyster®, **HYSTER**®, Vista® & Monotrol® sind eingetragene Warenzeichen der Fa. Hyster in bestimmten Ländern.

Fortens™, Pacesetter VSM™, DuraMatch™, DuraMatch Plus™, TouchPoint™, TouchControl™, EZXchange™ & HSM™ sind Warenzeichen der Fa. Hyster in den USA und in bestimmten Ländern, in denen Rechte auf nicht eingetragene Warenzeichen anerkannt werden.

